

RAGGIO MONOCHROMATIC 24Vdc

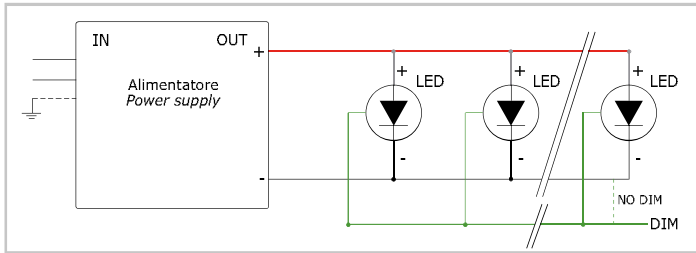

MOUNTING INSTRUCTIONS
ISTRUZIONI DI MONTAGGIO
INSTRUCTIONS DE MONTAGE
INSTRUCCIONES DE MONTAJE

MONTAGEANWEISUNGEN
安装说明书
ارشادات التركيب

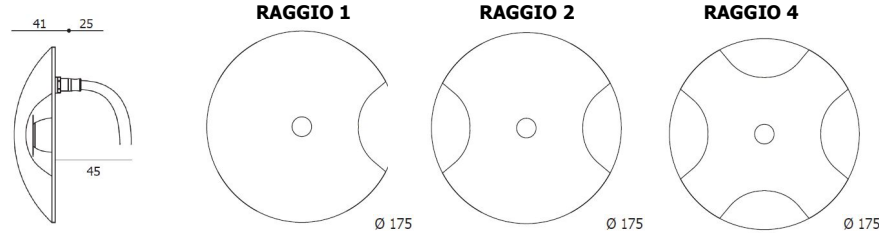

GB Important:

- The main power must always be **TURNED OFF**, prior to installation. For connection without a dimmer, connect the green wire (signal) with the black wire (negative). To be cleaned only with water and neutral soap.
- It is the installers' responsibility to ensure that the wiring connection is IP68 rated and no humidity or water is allowed to penetrate from the wiring sleeves into the luminaire. For recessed installation in-ground (earth or concrete), it is necessary to prepare at least 30cm (12") of drainage gravel under the recessed box (fig. 1a). The fitting can withstand temporary immersion in water to a maximum 30'. Otherwise it is compulsory to use an additional drainage system.

I Importante:

- collegamenti devono essere eseguiti sempre e rigorosamente ad alimentazione **DISINSERITA**. Per il collegamento senza dimmer, collegare il cavo verde (di segnale) con il cavo nero (polo negativo). Pulire solo con acqua e sapone neutro.
- E' responsabilità dell'installatore garantire che il collegamento elettrico sia IP68 e che nè l'umidità nè l'acqua possa penetrare nell'apparecchio attraverso la guaina del cavo.
- Per l'installazione incassata nel terreno o nel cemento è necessario predisporre almeno 30 cm di materiale drenante sotto alla cassaforma (fig. 1a). L'apparecchio può resistere all'immersione temporanea fino ad un massimo di 30', altrimenti è obbligatorio un sistema di drenaggio supplementare.

F Important:

- La connexion ne doit être effectuée que lorsque l'unité d'alimentation EST HORS TENSION. Pour la jonction sans le dimmer, relier le câble vert (de signal) avec le câble noir (pôle négatif). Nettoyer seulement avec de l'eau et du savon neutre.
- C'est responsabilité de l'installateur garantir que la connexion électrique soit IP 68 et que ni l'humidité ni l'eau puissent entrer dans l'appareil par la gaine du câble.
- Pour l'installation à emboîtement par terre ou dans le ciment il est nécessaire prévoir au moins 30 cm de matériel de drainage sous le coffrage (fig. 1a).
- L'appareil résiste à l'immersion temporelle jusqu'à un maximum de 30', autrement c'est obligatoire un système de drainage supplémentaire.

E Importante:

- La conexión de las luminarias debe realizarse siempre con la unidad de alimentación **DESCONECTADA**. Para la conexión sin dimmer, conectar el cable verde (de señal) con el cable negro (polo negativo). Limpiar solo con agua y jabon neutro.
- Es responsabilidad del instalador garantizar que la conexión eléctrica sea IP 68 y que ni la humedad ni el agua puedan penetrar en el aparato a través de la guaina del cable.
- Para la instalación a encaje en el terreno o en el cemento es necesario prever por lo menos 30 cm de material que favorezca el drenaje bajo el encofrado (fig. 1a). El aparato puede resistir a la inmersión temporánea hasta un máximo de 30', si no se rinde obligatorio un sistema de drenaje suplementar.

D Wichtig:

- Die Stromversorgung ist vor der Installation und während dem Ausführen von Wartungsarbeiten **ZU TRENNEN**. Wird die Leuchte ohne Dimmung eingesetzt, muss das grüne und das schwarze Kabel verbunden werden. Nur mit klarem Wasser und neutraler Seife reinigen.
- Es muss sichergestellt werden das über die Kabel und Kabelverbindungen (IP68) kein Wasser in die Leuchte eindringen kann.
- Für den Einbau in Erde oder Beton ist eine entsprechende Drainage, mind. 30 cm unter dem Gehäuse vorzubereiten (fig. 1a). Überprüfung der Funktionstüchtigkeit: Das mit Wasser gefüllte Gehäuse muss innerhalb von 30min leer sein. Sonst ist für eine zusätzlich Drainage Sorge zu tragen.

CN 注意事项:

- 安装前必需关掉主电源。
- 安装前必需确认驱动器标示可用的LED数量。
- 安装前必需注意如在没调光器时，绿色电源线就接到黑色电源线上。如要清洗，只可用清水和中性肥皂。
- 安装人员必需负责地把有关IP68防水的接綫方式时，必需要百分百防止水气或水份穿透有关接綫件/位走进灯具内。安装户外埋地灯具时，必需准备最少 30厘米 (12寸) 约去水砾石放在那预埋件下面。安装时有关灯具需要能抵抗臨時浸水在不超过 30分钟，否則就必需要采用其他去水系统。

(KSA)

هام

- يجب أن يتم عمل التوصيلات حينما يكون التيار الكهربائي مفصولاً للتوصيل بدون خافض الإضاءة، قم بتوصيل السلك الأخضر (الإشارة) مع السلك الأسود (القطب السالب). للتنظيف استخدم الماء والصابون الخالي من الكيماويات فقط.
- تقع المسؤولية على المركب في ضمان أن تكون أسلاك التوصيل من الصنف أي بي 68 ولا تسمح للرطوبة والماء بالنفاذ من تليسة الأسلاك إلى تركيبة الإنارة.
- للتتركيب الغائر في الأرض أو الإسمنت من الضروري تحضير قناة صرف حصوية بعمق 30 سنتيمتر تحت الصندوق الغائر. يمكن لهذا التركيب أن يتحمل الغمر المؤقت بالماء كحد أقصى 30 إنشاً، وإلا يصبح استخدام نظام تصريف إضافي أمراً إجبارياً.

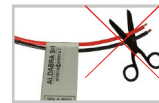

RAGGIO MONOCHROMATIC 24Vdc

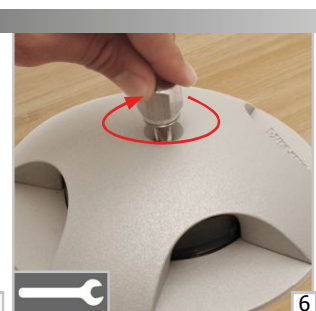
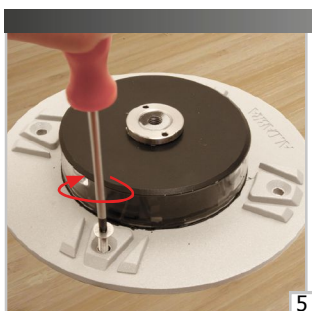
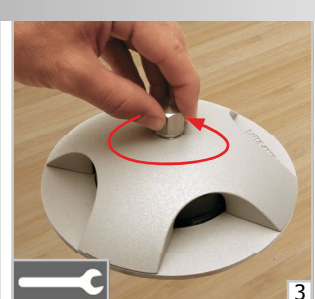
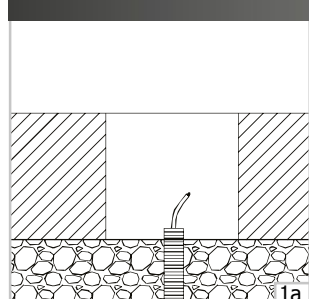
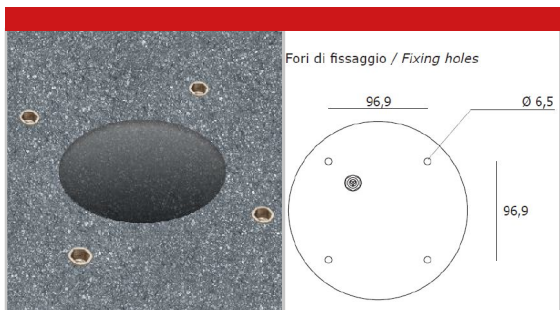
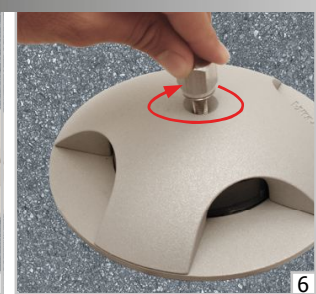
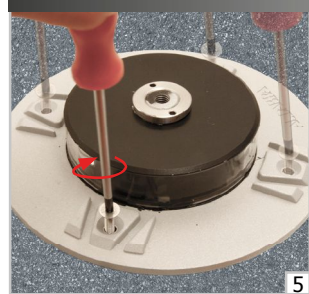
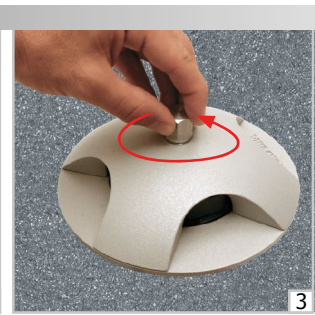
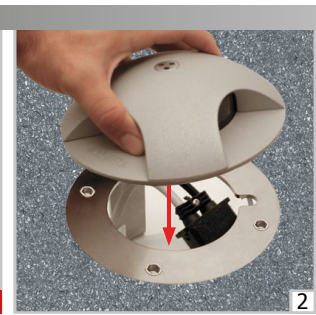
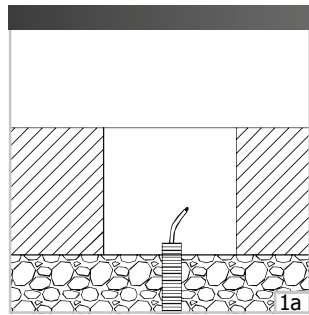
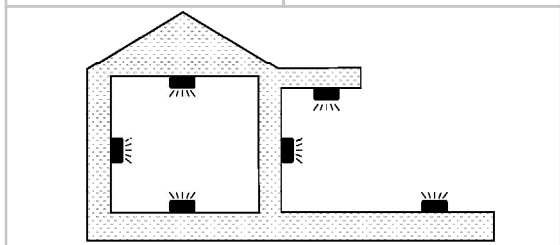
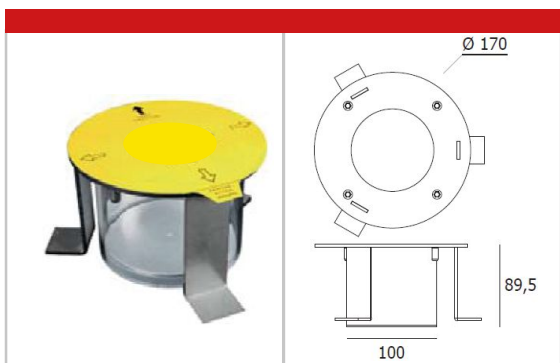

RAGGIO MONOCHROMATIC 220-240 Vac



MOUNTING INSTRUCTIONS
ISTRUZIONI DI MONTAGGIO
INSTRUCTIONS DE MONTAGE
INSTRUCCIONES DE MONTAJE

MONTAGEANWEISUNGEN
安装说明书
إرشادات التركيب

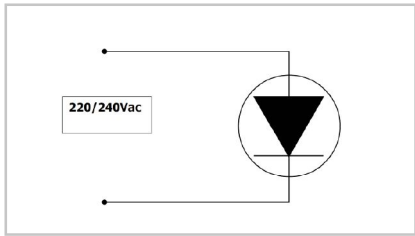
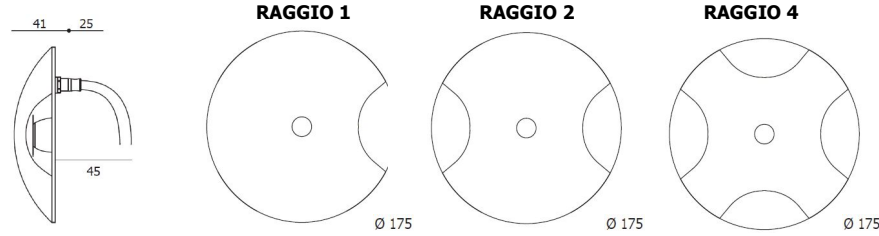

GB Important:

- The main power must always be TURNED OFF, prior to installation. To be cleaned only with water and neutral soap. It is the installers' responsibility to ensure that the wiring connection is IP68 rated and no humidity or water is allowed to penetrate from the wiring sleeves into the luminaire.
- For recessed installation in-ground (earth or concrete), it is necessary to prepare at least 30cm (12") of drainage gravel under the recessed box (fig. 1a). The fitting can withstand temporary
- immersion in water to a maximum 30'. Otherwise it is compulsory to use an additional drainage system.

I Importante:

- I collegamenti devono essere eseguiti sempre e rigorosamente ad alimentazione DISINSERITA. Pulire solo con acqua e sapone neutro. E' responsabilità dell'installatore garantire che il collegamento elettrico sia IP68 e che né l'umidità né l'acqua possa penetrare nell'apparecchio attraverso la guaina del cavo.
- Per l'installazione incassata nel terreno o nel cemento è necessario predisporre almeno 30 cm di materiale drenante sotto alla cassaforma (fig. 1a). L'apparecchio può resistere all'immersione temporanea fino ad un massimo di 30', altrimenti è obbligatorio un sistema di drenaggio supplementare.



F Important:

- La connexion ne doit être effectuée que lorsque l'unité d'alimentation EST HORS TENSION. Nettoyer seulement avec de l'eau et du savon neutre. C'est responsabilité de l'installateur garantir que la connexion électrique soit IP 68 et que ni l'humidité ni l'eau puissent entrer dans l'appareil par la gaine du câble. Pour l'installation à emboîtement par terre ou dans le ciment il est nécessaire prévoir au moins 30 cm de matériel de drainage sous le coffrage (fig. 1a). L'appareil résiste a l'immersion temporelle jusqu'un maximum de 30', autrement c'est obligatoire un système de drainage supplémentaire.

E Importante:

- La conexión de las luminarias debe realizarse siempre con la unidad de alimentación DESCONECTADA. Limpiar solo con agua y jabon neutro. Es responsabilidad del instalador garantizar que la conexión eléctrica sea IP 68 y que ni la humedad ni el agua puedan penetrar en el aparato a través de la guaina del cable. Para la instalación a encaje en el terreno o en el cemento es necesario prever por lo menos 30 cm de material que favorezca el drenaje bajo el encofrado (fig. 1a). El aparato puede resistir a la inmersión temporánea hasta un máximo de 30', si no se rinde obligatorio un sistema de drenaje suplementar.

D Wichtig:

- Die Stromversorgung ist vor der Installation und während dem Ausführen von Wartungsarbeiten ZU TRENNEN. Nur mit klarem Wasser und neutraler Seife reinigen. Es muss sichergestellt werden das über die Kabel und Kabelverbindungen (IP68) kein Wasser in die Leuchte eindringen kann. Für den Einbau in Erde oder Beton ist eine entsprechende Drainage, mind. 30 cm unter dem Gehäuse vorzubereiten (fig. 1a). Überprüfung der Funktionstüchtigkeit: Das mit Wasser gefüllte Gehäuse muss innerhalb von 30min leer sein. Sonst ist für eine zusätzlich Drainage Sorge zu tragen.

CN 注意事项:

- 安装前必需关掉主电源。安装前必需确认驱动器标示可用的LED数量。安装前必需注意如在没调光器时，绿色电源线就接到黑色电源线上。如要清洗，只可用清水和中性肥皂。安装人员必需负责任地把有关IP68防水的接線方式时，必需要百分百防止水气或水份穿透有关接線件/位走进灯具内。安装户外埋地打具时，必需准备最少 30厘米 (12寸) 约去水砾石放在那预埋件下面。安装时有关灯具需要能抵抗踏浸水在不超过 30分钟，否则就必需采用其他去水系统。

(KSA)

هام

- يجب أن يتم عمل التوصيلات حينما يكون التيار الكهربائي مفصولاً. للتوصيل بدون خافض الإضاءة، قم بتوصيل السلك الأخضر (الإشارة) مع السلك الأسود (القطب السالب). للتطهير استخدم الماء والصابون الخالي من الكيماويات فقط.
- تقع المسؤولية على المركب في ضمان أن تكون أسلاك التوصيل من الصنف أي بي 68 ولا تسمح للرطوبة والماء بالنفذ من تليسة الأسلاك إلى تركيبة الإنارة.
- لتركيب الغائر في الأرض أو الإسمنت من الضروري تحضير قناة صرف حصوية بعرض 30 سنتيمتر تحت الصندوق الغائر. يمكن لهذا التركيب أن يتحمل الغمر المؤقت بالماء كحد أقصى 30 إنشاً وإلا يصبح استخدام نظام تصريف إضافي أمراً إجبارياً.

RAGGIO MONOCHROMATIC 220-240 Vac

